

**Сценарий заседания клуба «Школа успешных родителей»,
старший дошкольный возраст. Май 2021 г.**

Тема: «Правила дорожные знать всем положено!»

Цель: Оптимизация деятельности педагогического коллектива ДООУ по реализации взаимодействия с родителями в вопросах обеспечения развития творческих и технических способностей ребенка.

Задачи:

- Формировать опыт родительского сопровождения и развития творческих и технических способностей ребенка.
- Расширять практический опыт родителей в области применения эффективных приемов ТРИЗ технологии для развития у детей творческих и технических навыков, системного воображения и мышления.
- Познакомить родителей с приемом «Один-много», с приемами конструирования из бумаги (машина, автобус), закрепить знание правил дорожного движения.

Материалы и оборудование: белые листы, фломастеры или цветные карандаши, компьютер или телефон с фронтальной камерой, с установленной программой ZOOM

Содержание:

Вступительное слово - Мы рады приветствовать Вас на виртуальном заседании клуба «Школа успешных родителей». Цель работы клуба - это обогащение вашего родительского опыта эффективными приемами развития творческих и технических способностей детей. А чтобы работа мы будем соблюдать правила, которые помогут нам сделать нашу встречу интересной и плодотворной. Давайте их обговорим:

- Работаем вместе педагоги дети и родители, родители активно участвуют, согласны?
- Стараемся не перебивать и выслушивать ответы, согласны?
- Если есть ответ или вопрос поднимаем ладошку (потому что микрофон может быть нами отключен, и чтобы все вас услышали, ведущий должен включить его)
- Ну что? Начинаем?

Воспитатель: Здравствуйте, ребята. Посмотрите на иллюстрацию и угадайте *«Где я была?»* (иллюстрация городской улицы). Правильно, город. А как называется город, в котором мы живем?

«Один - много» Город один, а чего в нем много? (ответы детей) Да, у нас очень много улиц и много дорог. А на дорогах могут случаться приятные и далеко неприятные, а даже опасные ситуации. Ребята, сейчас в детский сад вас водят взрослые: мамы, папы, бабушки и дедушки, но уже скоро вы пойдете в школу, и вам придётся самостоятельно переходить проезжую

часть. Угадайте загадку и узнаете своего главного помощника. Сегодня необычная загадка - нужно разгадать и нарисовать нашего помощника.

Встало с краю улицы
В длинном сапоге
Чучело трёхглазое
На одной ноге.
Где машины движутся,
Где сошлись пути,
Помогает улице
Людям перейти.

- Покажите свои рисунки. А для чего нужен светофор? Какие помощники есть у светофора?

Просмотр слайд презентации по ПДД.

- Правила повторили, а теперь их закрепим ***в игре-физминутке.***
- Встаньте около своего стола. Слушайте правила внимательно. Если вы согласны, то хлопайте и проговаривайте: «Это я, это я, это все мои друзья». Если нет, тогда молчите и только ногами топайте:

- Кто из вас идёт вперёд только там, где переход?
- Кто вблизи проезжей части весело гоняет мячик?
- Кто из вас в вагоне тесном уступает старшим место?
- Чтоб проветрится в автобусе немножко, кто высовывает и голову, и туловище в окошко?
- Знает кто, что красный свет - это значит, хода нет?
- Знает кто, что свет зелёный означает, по дороге каждый смело пусть шагает?
- Кто бежит вперёд так скоро, что не видит светофора?
- Кто ГИБДД помогает, за порядком наблюдает?

Молодцы, отдохнули с пользой. Скажите, пожалуйста, на чем удобнее и быстрее можно передвигаться по городу? Конечно же, на автомобиле.

Продуктивная деятельность: Предлагаем сделать машинку оригами.

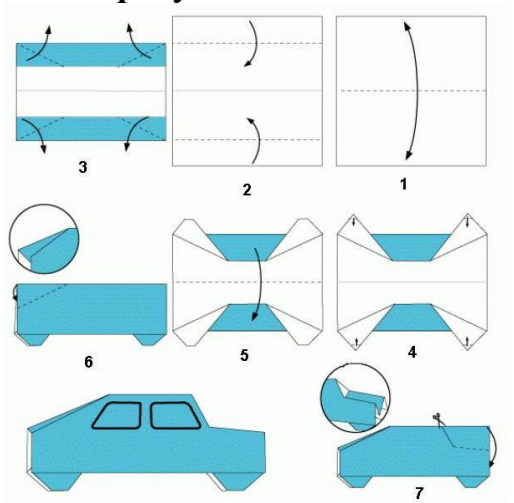

А можно сделать автобус

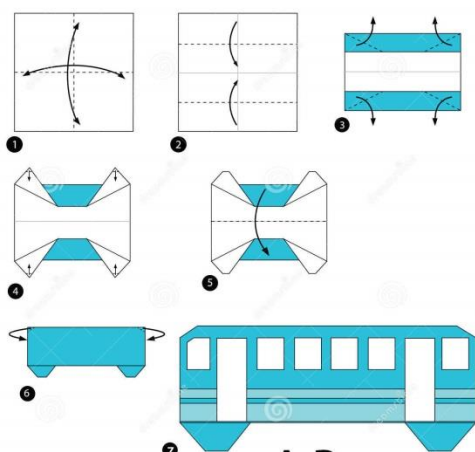

- Готово!

- Расположите автомобиль на листе, на котором нарисован светофор и дополните картину, чем хотите – дорогой, зданиями, людьми, деревьями.

Подведение итогов.

- Давайте подведем итоги, так как наша встреча заканчивается. Мы познакомились:

- С приемом ТРИЗ «Один-много»;
- Закрепили правила дорожного движения;
- И сконструировали транспорт из бумаги;

- Что было самым интересным? Если вам понравилось, поаплодируйте. Спасибо за плодотворную работу. До новых встреч!